

LCD 2.5 display

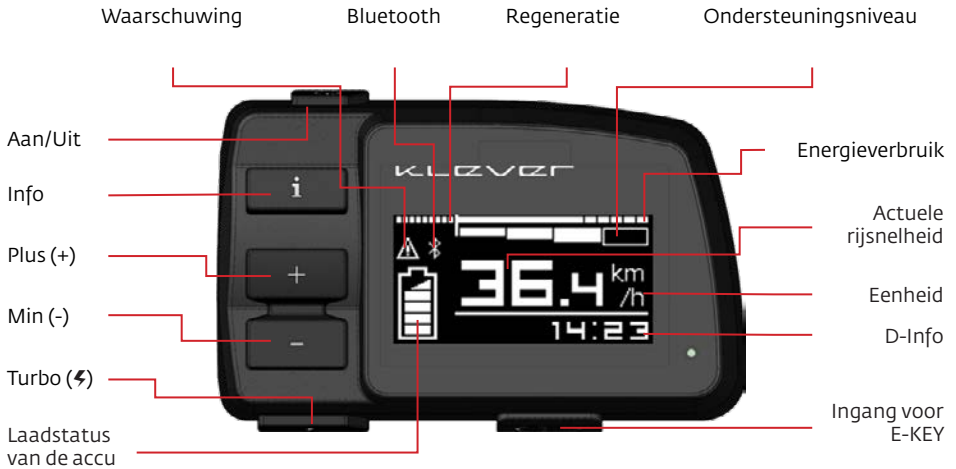

Inhoudsopgave:

1. Snel op weg	4
2. Bediening en functies van de knoppen	6
3. Informatie op het display	10
4. Het menu voor de instellingen	12
5. Colofon	16



Afbeelding 1

1. Snel op weg

Het display is het hart van uw aandrijfsysteem (afbeelding 1). Met het display start en regelt u het complete systeem.

U kunt het systeem starten door het plaatsen van de E-KEY of zonder het plaatsen van de E-KEY (zie paragraaf 4).

Wanneer de E-KEY pairing functie is ingeschakeld, is het display van deze Klever met een code geprogrammeerd. In dat geval functioneert de Klever e-bike alleen met een E-KEY met hetzelfde ID. Het is niet mogelijk om uw e-bike te activeren met het plaatsen van een E-KEY van een andere e-bike. Elke Klever e-bike wordt geleverd met twee identieke E-KEYS.

Iedere druk op de knop gaat vergezeld met een kort akoestisch signaal om daarmee terugkoppeling aan de gebruiker te geven.

Zodra u de E-KEY in de display plaatst, wordt het systeem geactiveerd.

Wanneer de E-KEY al in het display geplaatst is en het systeem staat uit, zijn er twee manieren om het systeem te activeren:

- 1. Druk de aan/uit knop in** (Afbeelding 1), gedurende 3 seconde wordt een systeemcheck uitgevoerd en daarna is de fiets startklaar.

2. U rijdt gewoon met uw fiets weg en door het trappen activeert u vanzelf het startmechanisme.

Gedurende 3 seconden wordt een systeemcheck uitgevoerd en daarna wordt uw pedaaltried vanzelf door de motor ondersteund.

Button	Location	Function
Aan/uit	Linker bovenhoek	Aan/uit
Info	Linksboven	Schakelen tussen time (tijd), range (actieradius), trip (ritafstand), odo (totale rijafstand), soc (laadstatus) en kcal.
Plus (+)	Linksmidden	Ondersteuning verhogen
Minus (-)	Linksonder	Ondersteuning verlagen
Turbo	Linker benedenhoek	Ondersteuning bij het aan de hand meenemen van de fiets (zonder trappen) Turbo ondersteuning (tijdens trappen)

2. Bediening en functies van de knoppen



Afbeelding 2

Aan/uit knop (Afbeelding 2)

Door de aan/uit knop kort ingedrukt te houden, start u het systeem. Het systeem voert gedurende 3 seconden een systeemcheck uit en daarna is de motorondersteuning startklaar. De aandrijving ondersteunt u tijdens het trappen al naar gelang het gekozen niveau van ondersteuning.

Door de aan/uit knop nog een keer in te drukken, schakelt u het systeem weer uit en worden de gekozen instellingen in het geheugen van het systeem opgeslagen.



Afbeelding 3

PLUS (+) knop (Afbeelding 3)

Door de PLUS (+) knop in te drukken, wordt het niveau van ondersteuning een stapje verhoogd. Is de motorondersteuning ingesteld op M (Medium) en drukt u de PLUS (+) knop in, wordt de motorondersteuning verhoogd naar niveau H (High).



Afbeelding 4

MINUS (-) knop (Afbeelding 4)

Door de MIN (-) knop in te drukken, wordt het niveau van ondersteuning een stapje verlaagd. Is de motorondersteuning ingesteld op M (Medium) en drukt u de MIN (-) knop in, wordt de motorondersteuning verlaagd naar niveau L (Low).



Afbeelding 5

INFO knop (Afbeelding 5)

Door de INFO knop in te drukken, kunt u rij-informatie oproepen en op het display weergeven.

Druk de INFO knop kort in en u wisselt van de beschikbare rij-informatie (afbeelding 6): **km-day (km-dag)**, **time (tijd)**, **kcal, odo (totale rijafstand)**, **SOC (laadstatus)**, **trip (ritafstand)**. Zie hieronder.

Opgelet: houd er rekening mee dat de beschikbare rij-informatie afhankelijk is van model en software versie.

Druk de "INFO knop"
in om de D-INFO te
veranderen

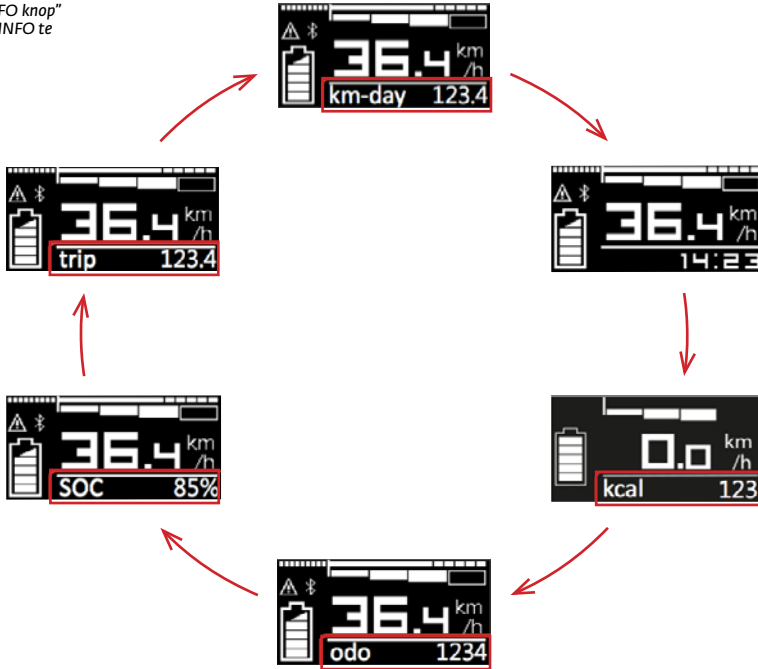

Afbeelding 6

Time = Tijd (uu:mm) (Afbeelding 7)

De tijd kan worden ingesteld in het menu voor instellingen, door synchronisatie met uw smartphone of door het serviceprogramma van uw dealer.



Afbeelding 7

SOC = Laadstatus (Afbeelding 8)

De SOC toont aan wat de huidige laadstatus van de batterij is, in dit geval 85%.



Afbeelding 7



Afbeelding 9

Trip = ritafstand (Afbeelding 9)

Het aantal kilometers dat u heeft gereden sinds de laatste keer dat u deze heeft gereset, in dit geval 123.4 km.

Wilt u de ritafstand bij het begin van uw dagtocht op 0 zetten, houd dan de INFO knop ingedrukt om in het menu voor de instellingen te komen. Kies reset in het menu. Selecteer 'trip' en bevestig uw keuze door de ENTER (+) in te drukken. Zie pagina 11.



Afbeelding 9-1

Km-day = aantal kilometers per dag (Afbeelding 9-1)

Het aantal kilometers dat u heeft gereden, gestart om 00:00, in dit geval 123.4 km.

De dagelijkse kilometerstand wordt elke dag om middernacht 00:00 op 0 gezet.



Afbeelding 10

odo = totale rijafstand (Afbeelding 10)

Het totaal aantal gereden kilometers, in dit geval 1234 km.

Wanneer de odo de 99999 km. bereikt heeft, wordt deze gereset naar 0.



Afbeelding 10-1

Kcal (Afbeelding 10-1)

Het aantal calorieën dat wordt verbrand tijdens het fietsen, in dit geval 123 kcal. Om een accurate berekening van de calorieverbranding te krijgen, voer het gewicht van de rijder in. Druk de INFO knop lang in en selecteer "rider" om het gewicht in te vullen. Kcal kan gereset worden door RESET te selecteren. Zie pagina 11.

TURBO knop (⚡) (Afbeelding 11)

Deze knop heeft twee functies:

1. Als hulp bij het wegrijden en als hulp bij het aan de hand meenemen van de fiets:

om het wegrijden vanuit stilstand bij een verkeerslicht of bergop op een steile helling te vergemakkelijken, drukt u deze knop in.

Wanneer de ⚡ (TURBO) knop ingedrukt is zonder te trappen, geeft de motor ondersteuning tot:

- < 18 km/u bij ondersteuningsniveau H
- < 12 km/u bij ondersteuningsniveau M
- < 4 km/u bij ondersteuningsniveau L

Wanneer u de knop loslaat, valt de ondersteuning weg.



Afbeelding 11

2. Als een Turbo ondersteuning tijdens het fietsen.

Heeft u voor een korte tijd extra ondersteuning nodig, bijvoorbeeld op een zeer steile helling, kunt u de Turbo knop ingedrukt houden en krijgt u de maximale ondersteuning die de motor kan leveren.

Zolang als u de Turbo knop ingedrukt houdt, beschikt u over de extra ondersteuning.

Meteen als u de knop loslaat, wordt de Turbo ondersteuning beëindigd en rijdt u weer met het ondersteuningsniveau dat u had ingesteld. Deze Turbo ondersteuning functioneert uitsluitend wanneer u trapt. Stopt u met trappen of laat u de Turbo knop los, wordt de Turbo ondersteuning onmiddellijk beëindigd.



Opgelet: met deze manier van Turbo ondersteuning moet u eerst vertrouwd raken. Oefen eerst op een parkeerplaats of in een rustige straat. Pas als u zich zeker voelt en deze routine beheerst, kunt u ermee aan het verkeer op de openbare weg deelnemen.



Opgelet: wanneer u de Turbo knop wilt gebruiken om uw fiets aan de hand een garage uit of een heuvel op te duwen, zorg dan dat uw ondersteuningsniveau op L staat. Wanneer het ondersteuningsniveau op M of H staat, is het moeilijk om de snelheid van de fiets lopend bij te houden.

3. Informatie op het display



Afbeelding 12

Laadstatus van de oplaadbare accu (afbeelding 12)

De vijf balkjes van het symbool van de oplaadbare accu geven de laadstatus van de accu weer. Een enkel balkje staat voor 20% van de totale accucapaciteit (een half balkje staat voor 10%). Brandt er slechts 1 balkje, dan heeft u de beschikking over nog 20% van de accucapaciteit. Dan is het moment gekomen om de oplaadbare accu weer op te laden. Als het laatste van de vijf balkjes begint te knipperen, beschikt u over nog maar 10% van de accucapaciteit. Het opladen van de accu is dan dringend gewenst.

Display	Laadstatus
5 balkjes branden	100%
4 balkjes branden	80%
3 balkjes branden	60%
2 balkjes branden	40%
1 balkje brandt	20%
1 balkje knippert	Minder dan 10%

Daarnaast kunt u de laadstatus van de oplaadbare accu ook nog controleren met het LED-lampje op de voorkant van de oplaadbare accu.

Om stroom te besparen en een zo groot mogelijke actieradius van het systeem te verkrijgen, kunt u bij een restcapaciteit van 10% (op het display knippert dan nog één balkje) niet meer het hoogste ondersteuningsniveau kiezen. Bij 5% restcapaciteit kunt u alleen maar in het laagste ondersteuningsniveau rijden.



Afbeelding 13

Ondersteuningsniveau (Afbeelding 13)

De oplichtende balkjes boven in het display geven aan welk niveau u heeft gekozen voor de motorondersteuning.

In onderstaande tabel hebben we de ondersteuningsniveaus op een rijtje gezet, met daarnaast een aantal standaard rijtsituaties. Op deze manier wordt het systeem optimaal gebruikt en is het stroomverbruik zo laag mogelijk. Natuurlijk kunt u het ondersteuningsniveau ook naar eigen inzicht en voorkeur kiezen.

Ondersteuningsniveau	Ondersteuning	Rijsituatie (aanbevolen)
UL (Ultra Low)	Geen ondersteuning, systeem actief	Bergaf
L (Low)	Geringe ondersteuning	Vlakke weg
M (Medium)	Matige ondersteuning	Lichte hellingen/ tegenwind
H (High)	Hoge ondersteuning	Flinke hellingen/ tegenwind
⚡ (Ultra High) (terwijl u fietst)	Hoogste ondersteuning	Korte, steile hellingen/ windstoten

Snelheidsmeter (Afbeelding 14)

De grote cijfers in het midden van het beeldscherm geven de actuele rijsnelheid weer.



Afbeelding 14

Regeneratie Power (Afbeelding 14-1)

Dit laat de mate van regeneratie zien die u van het systeem terugkrijgt in het geval u de Recup mode in het menu heeft geselecteerd:

1. Tijdens vrijloop: Aan (niveaus 1-2-3-auto) of
2. Tijdens remmen: Aan (niveaus 1-2-3-auto)

*Regeneratie bij het remmen is alleen beschikbaar voor de 45 km/u speed modellen. Hoe meer balkjes u ziet, hoe meer energie wordt geregenereerd.



Afbeelding 14-1

Energieverbruik (Afbeelding 14-2)

Dit laat het energieverbruik zien. Hoe langer en hoe meer balkjes u ziet, hoe meer energie u van de oplaadbare accu gebruikt. Wanneer het verbruik hoog is, wordt de accuradius snel lager.



Afbeelding 14-2

4. Het menu voor de instellingen

Druk de „INFO knop” lang in om in het menu voor de instellingen te komen

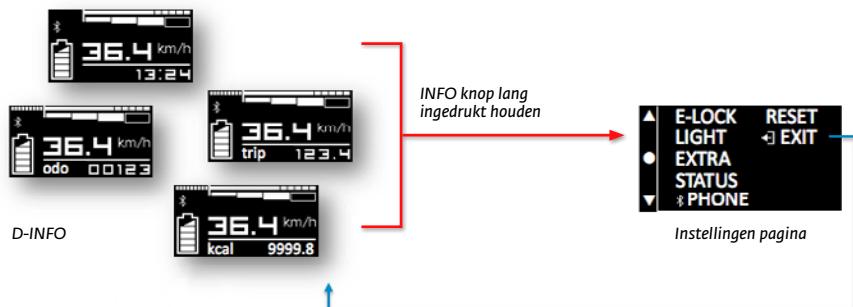

Afbeelding 15

Instellingen Menu

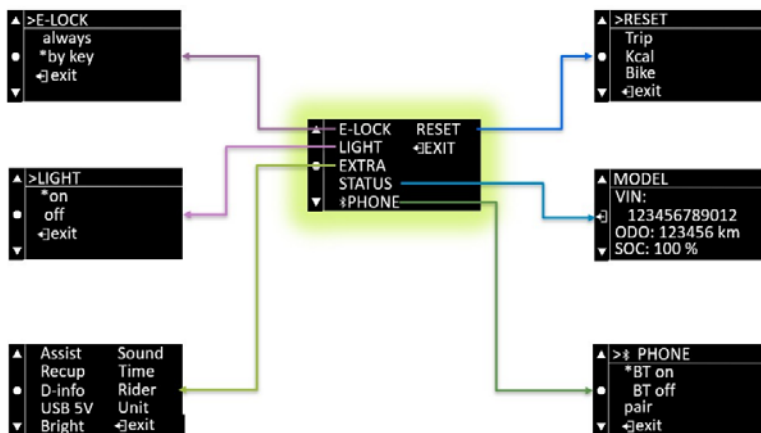

Afbeelding 16

Instelling E-LOCK

De twee E-KEYs die bij de fiets worden geleverd, worden gekoppeld aan het E-drive systeem door uw dealer. U heeft twee opties voor de E-KEY functie:

1. Always (altijd)

Wanneer u het systeem inschakelt, leest u op het display “insert E-KEY”. Om het systeem te activeren, moet u een E-KEY plaatsen. Wanneer u wegrijdt zonder een E-KEY te plaatsen, zal het alarm afgaan en de motorblokkering geactiveerd worden.

Wanneer de E-KEY is geplaatst en het systeem geactiveerd is, kunt u de E-KEY verwijderen en zal het systeem blijven functioneren totdat u het systeem uitzet. Dan zal de motorblokkering geactiveerd worden. De volgende keer dat u het systeem weer activeert, zal het display wederom vragen om een E-KEY te plaatsen.

2. By key

De startprocedure is hetzelfde. Het display zal vragen om een E-KEY te plaatsen. Wanneer u de E-KEY verwijdert terwijl het systeem geactiveerd is, zal het display vragen of u de motor wilt blokkeren of niet:

- a. Wanneer u "no" selecteert, kunt u doorgaan met fietsen. De volgende keer dat u het systeem activeert, hoeft u geen E-KEY te plaatsen.
- b. Wanneer u "yes" selecteert, zal het systeem afsluiten en worden het alarm en de motorblokkering geactiveerd. Wanneer u wegfijdt, zal het alarm afgaan en de motor blokkeren. De volgende keer dat u het systeem met de aan/uit knop aanzet, zal het display vragen een E-KEY te plaatsen.

Instelling LIGHT

U kunt ervoor kiezen om het voor- en achterlicht aan of uit te doen wanneer het systeem is geactiveerd. In overeenstemming met de EU-richtlijnen voor Speed Pedelecs (45 km/u), gaan het voor- en achterlicht van de speed modellen automatisch aan.

Instelling EXTRA

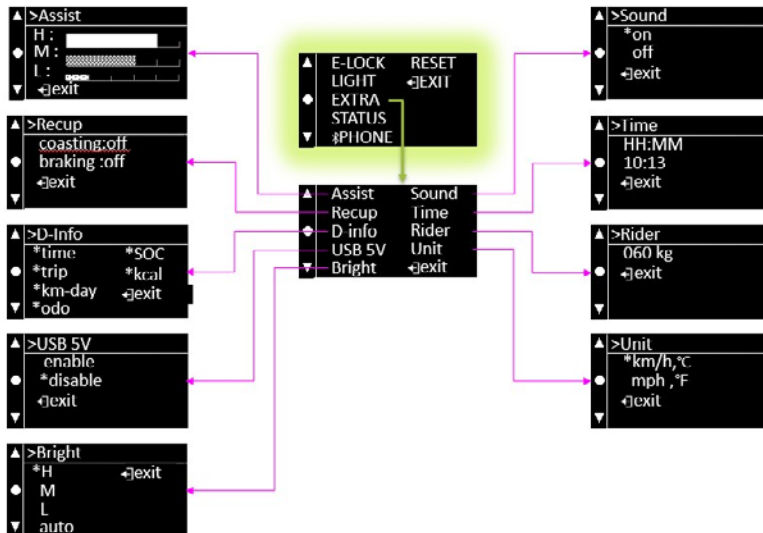

Afbeelding 17

Met het menu EXTRA heeft u de opties om de volgende instellingen te veranderen: de prestatie van de ondersteuningsniveaus, de informatie die u ziet wanneer u aan het rijden bent, de instellingen van de meeteenheden (km/h of mph etc.), het gewicht van de rijder etc.

Instelling EXTRA > Assist

Er zijn vijf instellingsniveaus voor elk ondersteuningsniveau (H,M,L) om aan verschillende voorkeuren te voldoen. De fabrieksinstelling van elk ondersteuningsniveau is niveau drie.

Instelling EXTRA > Recup

Recup staat voor de regeneratie van energie naar de oplaadbare accu. Er zijn twee Recup functies: regeneratie bij/door vrijloop en regeneratie bij/door remmen. De regeneratieniveaus kunnen worden ingesteld van 1 tot en met 3 of u kunt de automatische modus instellen; 1 = minimale regeneratie en 3 = maximale regeneratie. In de fabrieksinstelling zijn beide functies uitgeschakeld. De regeneratie bij/door remmen is alleen beschikbaar bij de speed (45 km/u.) modellen.

Instelling EXTRA > D-Info

Er zijn zes typen van informatie die standaard op het display kunnen worden getoond. Met een korte druk op de INFO of MINUS (-) knop, kunt u door deze informatie scrollen. U kunt elk type van informatie verbergen wanneer u deze informatie niet nodig hebt tijdens het rijden.

Instelling EXTRA > USB 5V

Er zit een extra kabel bij het display voor het geval u een Klever USB-lader wilt aansluiten om een apparaat op te kunnen laden met 5V. Deze functie zit alleen bij het model X Speed standaard geleverd. Bij de andere modellen is de USB-lader een optioneel accessoire. Vraag ernaar bij het Klever team of een Klever dealer.

Instelling EXTRA > Bright

De intensiteit van het backlight van het display kan met deze functie worden aangepast.

Instelling EXTRA > Sound

Het volume van het systeemgeluid kan worden aangepast.

Instelling EXTRA > Time

De tijd kan worden ingesteld via dit menu of kan worden gesynchroniseerd met uw smartphone.

Instelling EXTRA > Rider

Voer hier het gewicht in van de rijder voor een accurate berekening van de calorieverbranding.

Instelling EXTRA > Unit

Verander de instelling van de eenheden van km/h, °C naar mph, °F.

Instelling PHONE

U kunt middels een Bluetoothverbinding met het display, uw smartphone als een dashboard gebruiken om informatie van het fietssysteem weer te geven.

Instelling RESET

De tripafstand en Kcal kunnen naar 0 worden gereset. Ook kunt u hier de fietsinstellingen resetten naar de fabrieksinstelling.

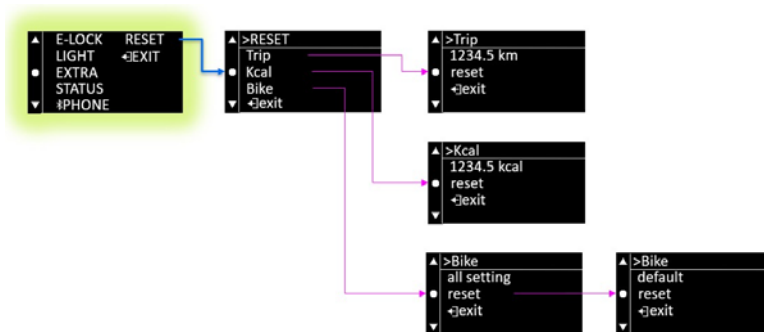

Afbeelding 18

5. Colofon:

Uitgave, fotografie, vormgeving en tekst:

Klever Mobility NL B.V.

Afslag 8

3981 PD Bunnik

Tel.: +31 30 210 2905

Mail: infoNL@klever-mobility.com

Web: www.klever-mobility.com

Klever behoudt zich het recht voor om technische gegevens (specificaties en afbeeldingen) zonder voorafgaande kennisgeving te veranderen of aan te vullen. Iedere garantie, aansprakelijkheid of andere waarborg van de zijde van Klever Mobility NL B.V. voor deze handleiding en de inhoud ervan, is uitgesloten.

© Copyright

Reproductie, verwerking en gebruik van teksten en afbeeldingen uit deze handleiding, zowel in print als digitaal, vallen onder het auteursrecht en zijn zonder uitdrukkelijke, schriftelijke toestemming van de Klever Mobility NL B.V. niet toegestaan.

Uitgave mei 2019.

Klever Mobility Europe GmbH

Dieselstr. 8

D-50859 Köln

www.klever-mobility.com

Tel.: +49 2234 93342-0

Fax: +49 2234 93342-24

info@klever-mobility.com

Klever Mobility NL b.v.

Afslag 8
3981 PD Bunnik
The Netherlands
tel. 0031 30 210 2905
infoNL@klever-mobility.com
www.klever-mobility.com